

Poste Alineador Tipo Gancho

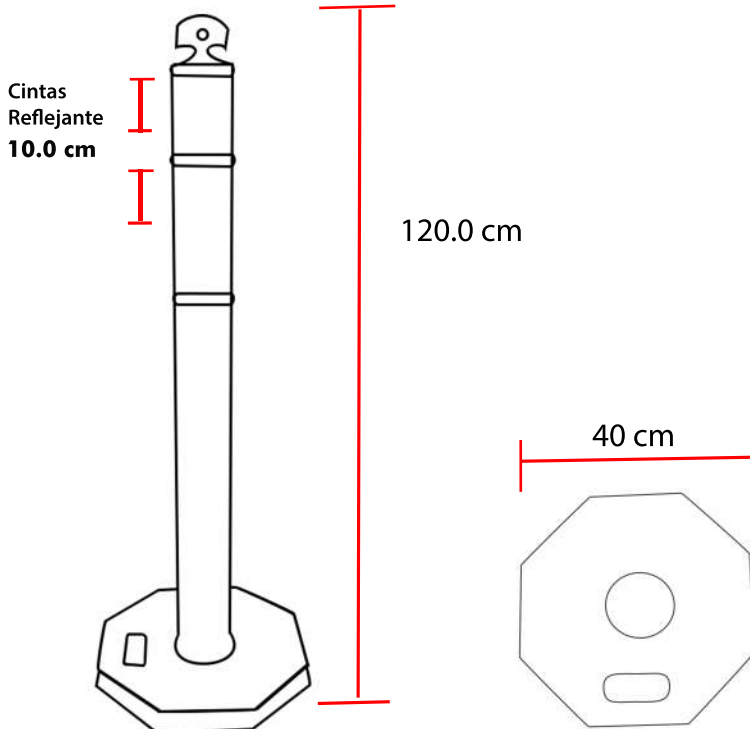







 **Cumple con las especificaciones oficiales de diseño, tamaño y funcionalidad.**



Funcionalidad del Producto

Poste especial para usarse en zonas de obra, accidentes, canalizar o confinar, en eventos, etc. Incluyen base octagonal de gran estabilidad y resistencia al viento.

Ventajas Competitivas

-  -Fabricado en polietileno de media densidad con protección UV
-  -Producto dinámico e ideal para cualquier obra, cuenta con una base octagonal para darle mayor estabilidad
-  -Tiene una altura óptima para lograr visibilidad en todos los ángulos de observación
-  -Se puede equipar con dos franjas de cinta reflejante grado ingeniería/ alta intensidad prismática 3M
-  -Peso total: 6.70 kg
-Peso poste: 0.70 gr
-Peso base: 6.0 Kg
-  -Cuenta con un color naranja fluorescente para mayor visibilidad
-  -Cuenta con Ojillo para fijación de lampara de destello

Medidas:

Poste: 120. cm
Diámetro Base: 40 cm
Peso base: 6.0 Kg